

KITACO ショックアブソーバー (W type)

適合車種：Dio110 (JF31) 商品コード：520-1427000 (OSS-ZH-08000700) /520-1427030 (OSS-ZH-07999500)
備考：●自由長：310mm (純正同等)

●この度はキタコ製品をお買い求め頂き誠に有難うございます。説明文を良く理解して正しい取付を行って下さい。

■製品、装着についての注意 (必ずお読み下さい)

- 組み付け及び、セッティング作業は必ず整備士資格のある方が行って下さい。また周辺部品の役割等が理解できない方は必ず、専門店の担当者又は、当社までご相談下さい。
- 組み付け不良等によるパーツの破損、それに伴う事故等については、全て運転者本人の責任とし、当社は一切の責任を負いませんのでご了承下さい。
- 装着後、ノーマルリアショックと比べ、操縦安定性が変わりますので、慎重な運転を心がけて下さい。
- 取付の際、必ず車種ごとのメーカーサービスマニュアルと合わせて取付作業を進めて下さい。
- エンジンの振動により、ボルト、ナット類が緩む可能性があります。走行前は必ず、各部のボルト、ナット類の締め具合を確認して下さい。
- 記載されていない追加加工や改造はしないで下さい。破損、事故の原因にもなります。
- お気付きの点や、異常を発見した場合は直ちに走行を停止して、当社まで、ご連絡下さい。

取付手順

※再使用するパーツに傷、へたり、摩耗等の劣化が著しい場合は新品と交換して下さい。

- 1) メインスタンドを使用して車体を確実に支えます。
- 2) ボディカバー、ラッゲージボックス類等、必要に応じて取り外します。
- 3) ノーマルリアショックを取り外し、当社製リアショックを装着します。

※アッパ/ロアマウントボルト(ナット)を規定トルクで締め付けて下さい。

アッパーボルト：59N・m (6.0kgf・m)
ロアボルト：27N・m (2.8kgf・m)

- 4) 各部の調整を行い、ぐらつき等はないか確認してから走行して下さい。

無段階プリロードの調整

プリロード調整はロックナットを緩めアジャスターの位置を調整して行います。調整後、必ずピンスパナでロックナットを締めつけて下さい。

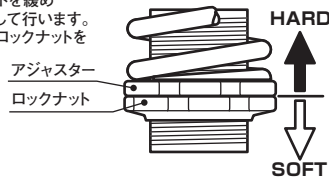

外装類の脱着図 (参考図に付き、必ずメーカーサービスマニュアルを参照して下さい)

センタカバー/ボディカバーの脱着

センタカバー/ボディカバーの脱着前に、ラッゲージボックス、フューエルタンクカバーを取り外します。

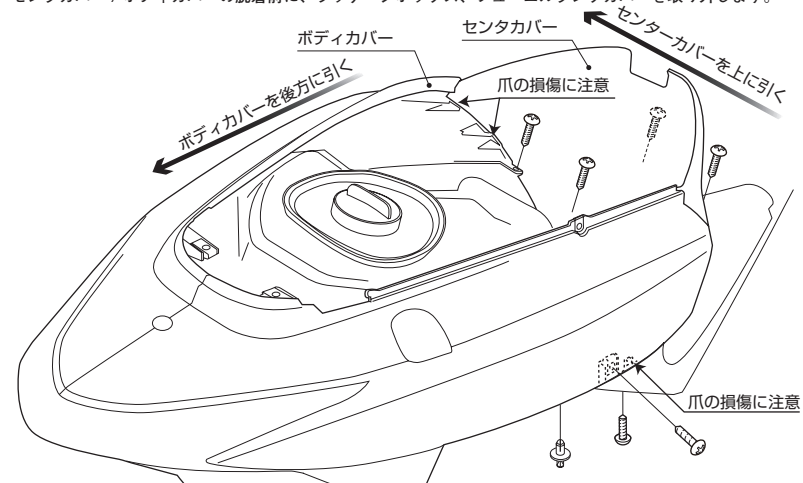

■製品の保証について

- 競技専用パーツにつき、故障、破損、事故等についてのパーツの代金、修理保証、整備費用等の代償はご容赦下さい。(競技等で使用されると通常走行に比べ、酷使される場合がございますのでご使用状態によってはパーツの劣化や磨耗が早まり破損する恐れがあります)

110808

〒577-0015
東大阪市長田 3-8-13
TEL.06-6783-5311 (代)
株式会社キタコ
FAX.06-6782-0740

KITACO ショックアブソーバー (W type)

適合車種：Dio110 (JF31) 商品コード：520-1427000 (OSS-ZH-08000700) /520-1427030 (OSS-ZH-07999500)
備考：●サスペンション長：310mm (純正同等)

●この度はキタコ製品をお買い求め頂き誠に有難うございます。説明文を良く理解して正しい取付を行って下さい。

■製品、装着についての注意 (必ずお読み下さい)

- 組み付け及び、セッティング作業は必ず整備士資格のある方が行って下さい。また周辺部品の役割等が理解できない方は必ず、専門店の担当者又は、当社までご相談下さい。
- 組み付け不良等によるパーツの破損、それに伴う事故等については、全て運転者本人の責任とし、当社は一切の責任を負いませんのでご了承下さい。
- 装着後、ノーマルリアショックと比べ、操縦安定性が変わりますので、慎重な運転を心がけて下さい。
- 取付の際、必ず車種ごとのメーカーサービスマニュアルと合わせて取付作業を進めて下さい。
- エンジンの振動により、ボルト、ナット類が緩む可能性があります。走行前は必ず、各部のボルト、ナット類の締め具合を確認して下さい。
- 記載されていない追加加工や改造はしないで下さい。破損、事故の原因にもなります。
- お気付きの点や、異常を発見した場合は直ちに走行を停止して、当社まで、ご連絡下さい。

取付手順

※再使用するパーツに傷、へたり、摩耗等の劣化が著しい場合は新品と交換して下さい。

- 1) メインスタンドを使用して車体を確実に支えます。
- 2) ボディカバー、ラッゲージボックス類等、必要に応じて取り外します。
- 3) ノーマルリアショックを取り外し、当社製リアショックを装着します。

※アッパ/ロアマウントボルト(ナット)を規定トルクで締め付けて下さい。

アッパーボルト：59N・m (6.0kgf・m)
ロアボルト：27N・m (2.8kgf・m)

- 4) 各部の調整を行い、ぐらつき等はないか確認してから走行して下さい。

無段階プリロードの調整

プリロード調整はロックナットを緩めアジャスターの位置を調整して行います。調整後、必ずピンスパナでロックナットを締めつけて下さい。

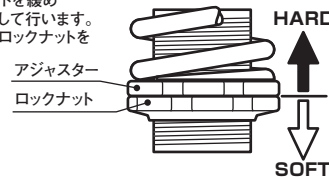

外装類の脱着図 (参考図に付き、必ずメーカーサービスマニュアルを参照して下さい)

センタカバー/ボディカバーの脱着

センタカバー/ボディカバーの脱着前に、ラッゲージボックス、フューエルタンクカバーを取り外します。

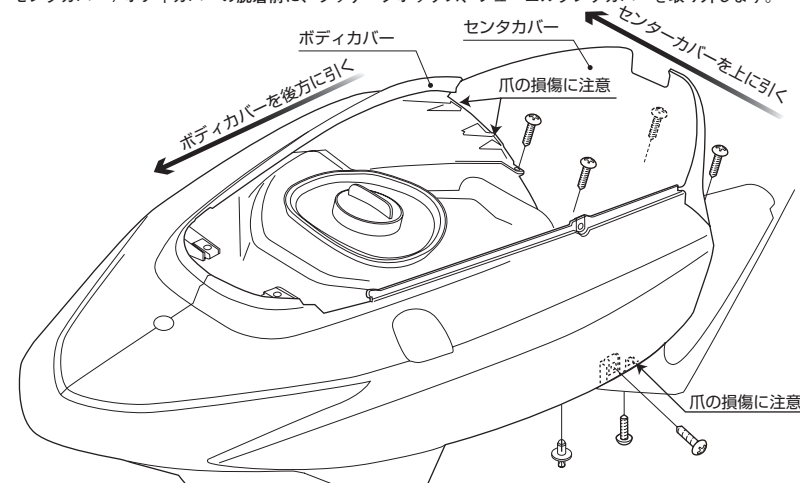

■製品の保証について

- 競技専用パーツにつき、故障、破損、事故等についてのパーツの代金、修理保証、整備費用等の代償はご容赦下さい。(競技等で使用されると通常走行に比べ、酷使される場合がございますのでご使用状態によってはパーツの劣化や磨耗が早まり破損する恐れがあります)

110808

〒577-0015
東大阪市長田 3-8-13
TEL.06-6783-5311 (代)
株式会社キタコ
FAX.06-6782-0740