

GPR ダウンマフラーレーシング (type M-1)

適合車種	アクシストリート (41D)
商品コード	548-0413390
備考	マフラー本来の性能を発揮するには、別売りのI-Map (インジェクションコントローラー) との同時装着をお奨めします。

●この度はキタコ製品をお買い求め頂き誠に有り難うございます。説明文を良く理解して正しい取付を行って下さい。

■製品、装着についての注意 (必ずお読み下さい)

- このパーツは車両の排気効率を向上させ、出力の増大等、車両本来の性能を引き出すパーツですが、装着することにより性能のバランスを崩す場合がありますので、車両または運転者に見合ったセッティングが必要です。また、セッティングが不完全であると性能低下や焼き付き、故障の原因にもなりますのでご注意ください。
- このパーツはレース専用マフラーですので、一般公道での使用はできません。
- セッティング不良、組み立てミス等によるエンジンその他関連パーツの破損、それに伴う事故等については全て本人の責任とし、当社は一切の責任を負いませんのでご注意ください。
- 記載していない不正な取付、改造、仕様変更はしないで下さい。
- このパーツは車種専用設計されていますので、他の車種には装着しないで下さい。
- 装着後はノーマルと比べ出力特性が変わりますので、慎重な運転を心がけて下さい。
- 組み付け及び、セッティング作業は必ず整備士資格のある方が行って下さい。また周辺部品の役割等が理解できない場合は必ず、専門店の担当者又は、当社までご相談下さい。
- 取付の際、必ず車種ごとのメーカーサービスマニュアルと合わせて取付作業を進めて下さい。
- エンジンの振動により、ボルト、ナット類が緩む可能性があります。走行前は必ず、各部のボルト、ナット類の締め具合を確認して下さい。



当用紙はオートバイ整備の基本的な知識を持った方を対象としています。技能や知識をお持ちにならない方は作業を行わないで下さい。



エンジン作動中、作動後はシリンダーやクランクケース、エキパイ等が大変高熱になっていますので、不用意にふれてはいけません。



火気厳禁
作業中は引火性の非常に高いガソリンを使用しますので、タバコ等は厳禁です。



説明書に記載されていない改造や、仕様変更等は絶対にしないで下さい。



ノーマルマフラーとは形状が異なりますので、取り扱いに慣れるまでは接触による火傷に注意して下さい。



お気付きの点や、異常を発見した場合は直ちに走行を停止して、当社まで、ご連絡下さい。

CALL KITACO
06-6783-5311

付属品 (図の番号と照合して作業を進めて下さい)		※ () 内の個数は1SETの内容数	
図番号	パーツ名	商品コード	個数
1	GPR ダウンマフラー (M1) AXIS TREET	548-0413390	× 1
2	サイレンサーステー SET (GPR ダウン M1 AXIS TREET)	548-0413397	× 1
3	サイレンサーバンド / ラバー (Φ 110)	0900-995-10110	× 2SET
4	フランジキャップボルト M8 × 25	-	(× 1)
5	ワッシャ 8 × 18 × T1.2mm	-	(× 1)
6	8mm ナット	-	(× 1)
7	ボタンキャップボルト (B) M10 × 15 (P1.25)	100-0551015	× 1
8	アルミグリス	0900-969-00140	× 1

OP: オプションパーツ (別売り)		※ () 内の個数は1SETの内容数		
図番号	パーツ名	商品コード	個数	備考
OP1	マフラーガasket (XY-17)	963-0000017	(× 2)	
OP2	マフラーエンドキャップ Φ 40 ※	540-1083801	× 1	88db (当社測定値)
	I-Map (インジェクションコントローラー)	763-0413000	× 1	
	138cc LIGHT ボアアップ KIT	212-0413000	× 1	
	スーパードライブフェイス タイプ3	490-0407500	× 1	
	スーパー (ウエイト) ローラー SET (5.0 ~ 9.0g)	462-0106050 ~ -0106090	(× 6)	0.5g ステップ
	スーパー (ウエイト) ローラー SET (10.0 ~ 13.0g)	462-0106100 ~ -0106130	(× 6)	1.0g ステップ
	スーパーパワーフィルター (45°)	515-0413350 ~ 0413355	× 1	全4色

※エンドキャップの装着には別途、六角ボルト (M6 × 10 以下) をご使用下さい。

取付手順 (参考図に付き、必ずメーカーサービスマニュアルを参照して下さい)

- ※付属されていないパーツはノーマルを再使用しますが、再使用する部品等に摩耗や破損がある場合は新しい部品に交換して下さい。
- ※マフラー本来の性能を発揮するには、別売りのI-Map (インジェクションコントローラー) との同時装着をお奨めします。
- 当社製マフラーを図の様に仮付けすると同時に、付属パーツを取り付けて下さい (図参照)
- ※O2センサーの取扱について
- O2センサー脱着時、断線防止の為、接続カプラをはずしてから作業をして下さい。またリード線を折り曲げたり、引っ張ったりしないで下さい。
- O2センサーの落下、またはエアーツール等で衝撃をあたえないで下さい。
- センサー部に水や錆止めオイルなどの油類を付着させないで下さい。
- ※マフラーガasketは新品のマフラーガasket (別売) に交換する事をお薦めします。
- 各部調整しながら指定トルクで締め付け、排気漏れのないことを確認して下さい。

エキパイ部の取付

ノーマルナット (再使用)
締付トルク: 16N・m (1.6kgf・m)

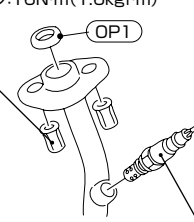

O2センサー (再使用)
締付トルク: 44N・m (4.4kgf・m)
※アルミグリス塗布 (ネジ部のみ)

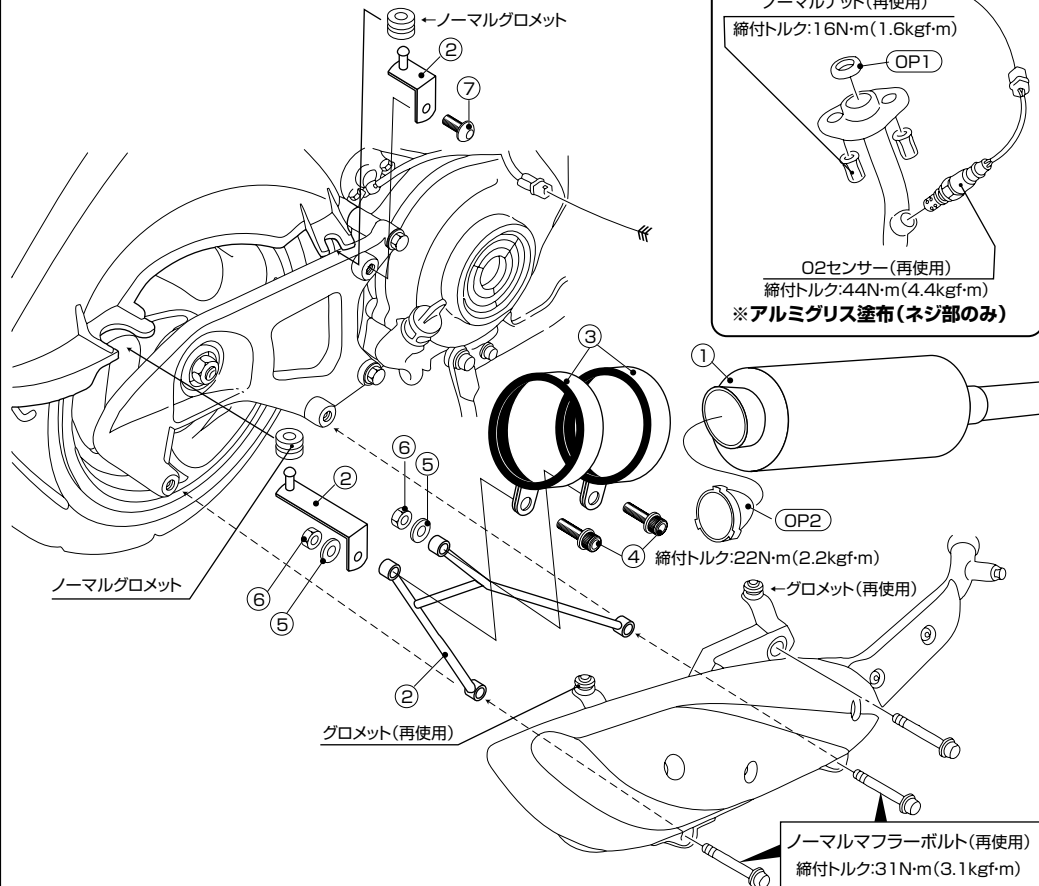

お手入れについて

- 本製品は一部、ステンレス製ですが、濡れたままで放置させないでください。さびの原因になります。

■製品の保証について

- レース専用マフラーにつき、いかなる亀裂、又は破損、事故において保証対象外となりますのでご了承下さい。エンジンの仕様により、振動等の激しい車両に装着しますと亀裂又は破損する恐れがあります。(ノーマルに比べ材質の厚みを薄くする等、軽量化を図っている為、繊細に仕上がっています)



100127 K-Y
〒577-0015
東大阪市長田 3-8-13
TEL.06-6783-5311 (代)
FAX.06-6782-0740