







## GPR カーボンダウンマフラー (R-1 タイプ) for モンキー

適合車種	モンキー/ゴリラ (FNo,AB27-1000001 ~ 1899999)
商品コード	548-1123330
備考	レース専用

●この度はキタコ製品をお買い求め頂き誠に有り難うございます。説明文を良く理解して正しい取付を行って下さい。

### ■製品、装着についての注意 (必ずお読み下さい)

- このパーツは車両の排気効率を向上させ、出力の増大等、車両本来の性能を引き出すパーツですが、装着することにより性能のバランスを崩す場合がありますので、車両または運転者に見合ったセッティングが必要です。また、セッティングが不完全であると性能低下や焼き付き、故障の原因にもなりますのでご注意ください。
- このパーツはレース専用マフラーですので、一般公道での使用はできません。
- セッティング不良、組み立てミス等によるエンジンその他関連パーツの破損、それに伴う事故等については全て本人の責任とし、当社は一切の責任を負いませんのでご注意ください。
- 記載していない不正な取付、改造、仕様変更はしないで下さい。
- このパーツは車種専用設計されていますので、他の車種には装着しないで下さい。
- 装着後はノーマルと比べ出力特性が変わりますので、慎重な運転を心がけて下さい。
- 組み付け及び、セッティング作業は必ず整備士資格のある方が行って下さい。また周辺部品の役割等が理解できない場合は必ず、専門店の担当者又は、当社までご相談下さい。
- 取付の際、必ず車種ごとのメーカーサービスマニュアルと合わせて取付作業を進めて下さい。
- エンジンの振動により、ボルト、ナット類が緩む可能性があります。走行前は必ず、各部のボルト、ナット類の締め具合を確認して下さい。

	当用紙はオートバイ整備の基本的な知識を持った方を対象としています。技能や知識をお持ちにならない方は作業を行わないで下さい。		エンジン作動中、作動後はシリンダーやクランクケース、エキパイ等が大変高熱になっていますので、不用意にふれてはいけません。		<b>火気厳禁</b> 作業中は引火性の非常に高いガソリンを使用しますので、タバコ等は厳禁です。
	説明書に記載されていない改造や、仕様変更等は絶対に行わないで下さい。		ノーマルマフラーとは形状が異なりますので、取り扱いに慣れるまでは接触による火傷に注意して下さい。		お気付きの点や、異常を発見した場合は直ちに走行を停止して、当社まで、ご連絡下さい。 06-6783-5311

※ ( ) 内の個数は 1SET の内容数

図番号	パーツ名	商品コード	個数
1	カーボンサイレンサー (R1 タイプ)	548-1123330U	× 1
2	エキゾーストパイプ	548-1123330U	× 1
3	サイレンサーステー (GPR ダウンマフラー用)	548-1137219	× 1
4	サイレンサーバンド / ラバー (Φ 85)	0900-995-10085	(× 1)
5	ロングナット M10 × 17 × 30mm (P1.25)	001-0900010	× 1
6	キャップボルト M10 × 20	100-0500020	× 1
7	フランジキャップボルト M8 × 25	0900-082-20003	(× 1)
8	ワッシャ 8 × 16 × T1.2mm	090-0900008	× 1
9	8mm ナット	001-0500008	(× 1)
10	スプリング (SUS) 8 × 57mm	542-9998000	× 2

OP: オプションパーツ (別売り)		※ ( ) 内の個数は 1SET の内容数		
図番号	パーツ名	商品コード	個数	備考
OP1	マフラーガスケット (XH-01)	963-1000001	(× 2)	
OP2	マフラーエンドキャップ Φ 40	540-1083801	× 1	排気音量の調整
-	キックペダル (ブラック)	307-1083900	× 1	
-	キックペダル (シルバー)	307-1083901	× 1	
-	KITACO ショックアブソーバー (レッド / シルバー)	520-1083000	× 1	
-	KITACO ショックアブソーバー (ブラック / ホワイト)	520-1083010	× 1	

(参考図に付き、必ずメーカーサービスマニュアルを参照して下さい)

※付属されていないパーツはノーマルを再使用しますが、再使用する部品等に摩耗や破損がある場合は新しい部品に交換して下さい。

※ノーマルキックペダルではキック時、マフラーと干渉する為、当社製キックペダルに交換して下さい。

●乗車時、マフラーと路面が干渉する場合は固めのリアサスペンションに交換して下さい。(当社にて取扱い)

●当社製マフラーを図の様に仮付けすると同時に、付属パーツを取り付けて下さい (図参照)

※排気漏れ防止の為、サイレンサーとエキゾーストパイプ結合部に別売の液状ガスケットを塗布する事をお奨めします。

また液状ガスケットが乾くまでエンジンは始動しないで下さい。(約 1 時間)

※マフラーガスケットは新品 (別売) のマフラーガスケットに交換する事をお奨めします。

●各部調整しながら指定トルクで締め付け、排気漏れのないことを確認して下さい。

### (R-1タイプ)サイレンサー部の取付

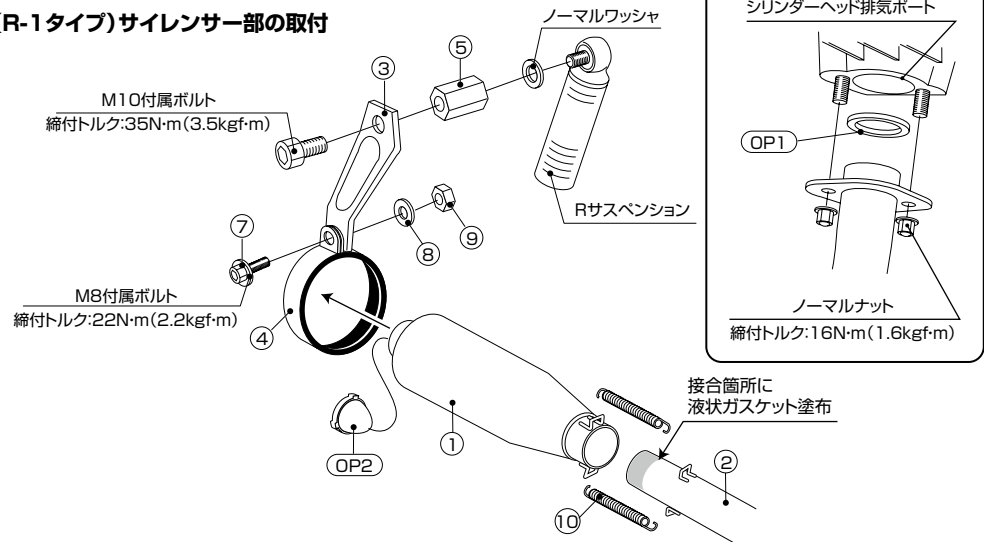

お手入れについて

●本製品は一部、ステンレス製ですが、濡れたままで放置させないでください。さびの原因になります。

### ■製品の保証について

●レース専用マフラーにつき、いかなる亀裂、又は破損、事故において保証対象外となりますのでご了承下さい。エンジンの仕様により、振動等の激しい車両に装着しますと亀裂又は破損する恐れがあります。(ノーマルに比べ材質の厚みを薄くする等、軽量化を図っている為、織細に仕上がっています)